

COBHAM

EXPLORER 710

Puesta en marcha



Puesta en marcha

Antes de empezar, compruebe que estén presentes los siguientes elementos:

- Terminal EXPLORER 710 TT-3720B incluyendo el transceptor, la antena y el cable de antena
- Batería TT-3686G*
- Adaptador de CA / CC
- Kit de puesta en marcha, que incluye:
 - Cable Ethernet / ISDN, 2 m apantallado
 - Puesta en marcha (este manual)



1 Introduzca la tarjeta SIM (proporcionada por su proveedor de servicios de telecomunicación)

En la imagen se indica dónde se encuentra la ranura para la tarjeta SIM.

- a. Introduzca la tarjeta SIM en la ranura con el lado del chip mirando hacia arriba.
- b. Empújela suavemente hasta que se oiga un clic.
- c. Deslice el cierre de la parte delantera de la ranura para la tarjeta SIM.



2 Proporcione alimentación

Batería

Introduzca la batería y presione suavemente hasta que encaje. Cuando hay conectada una fuente de alimentación externa la batería se carga.

Nota: El intervalo de la temperatura de carga en Japón se sitúa entre 10 y 45 °C según los requisitos legales. La temperatura de carga para el resto de países se sitúa entre 0 y 45 °C.



Fuente de alimentación externa

Para proporcionar alimentación al terminal o cargar la batería, conecte una de las siguientes fuentes de alimentación externas a la entrada de CC:

- 10-32 V CC
- El adaptador de CA / CC que se entrega conectado a la red de 100-240 V
- Un panel solar (mín. 65 W, 10-32 V CC)



3 Conecte el equipo de usuario

El cable de antena se entrega conectado.

NOTA: Si desea usar la antena separada del transceptor, use un cable de antena más largo y retire el transceptor del soporte de la antena. Consulte el siguiente apartado.

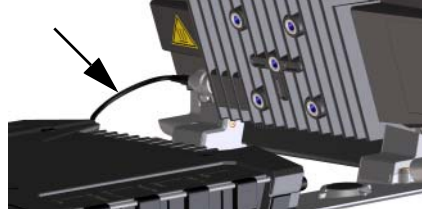

Conecte su equipo al conector o los conectores adecuados del transceptor.

NOTA: La interfaz USB es una interfaz de Host, que se usa, p. ej., para cargar teléfonos o tabletas (hasta 2 A) o para actualizar el software utilizando una memoria extraíble USB.

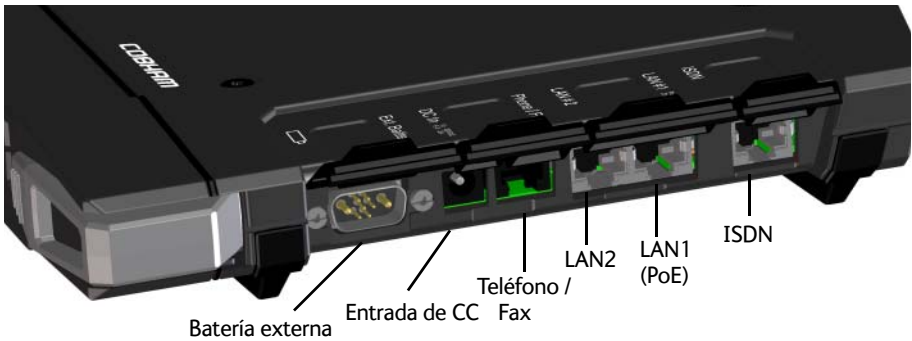

4

Separando la antena y el transceptor (opcional)

Si se desea utilizar el transceptor y la antena por separado, haga lo siguiente:

- a. Localice los cierres deslizantes de la parte inferior del terminal.
- b. Presione y deslice los cierres hacia fuera mientras levanta el transceptor para soltarlo del soporte de la antena.



- c. Retire el transceptor.

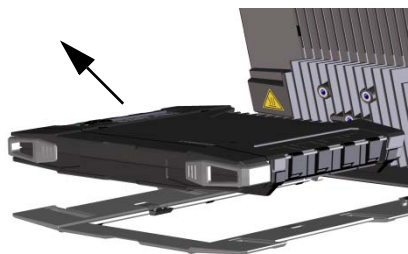

- d. Si se desea mantener el transceptor y la antena aún más separados, desmonte el cable de antena corto y conecte un cable de antena más largo entre el transceptor y la antena.

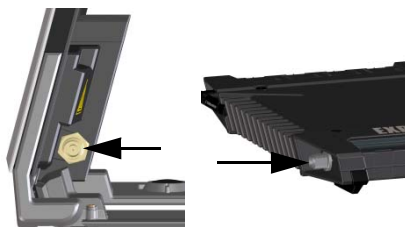
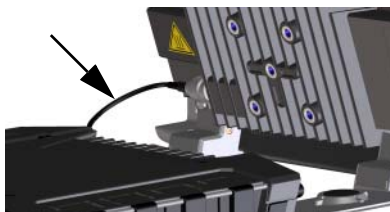

5 Encienda el EXPLORER 710

Deslice el botón de encendido y manténgalo en esa posición hasta que el LED de **Status** se encienda. Esta acción puede durar varios segundos.

Si el LED de **Status** parpadea lentamente o está permanentemente en verde, y la pantalla muestra el mensaje **Ready** (Listo), el terminal está listo para su uso.

Para apagarlo, mantenga pulsado el botón de encendido hasta que el LED de **Status** parpadee en amarillo.



6 Introduzca el PIN (si es necesario)

Este paso solo es necesario si su tarjeta SIM para el EXPLORER 710 necesita un PIN y se desea comunicarse a través de la red de satélites.

Para introducir el PIN desde la pantalla y el teclado, haga lo siguiente:

- a. Cuando la pantalla muestre **Enter PIN?**, marque el texto utilizando las teclas de dirección y pulse **OK**.
- b. Pulse **▼** o **▲** varias veces hasta que el primer dígito sea correcto.
- c. Pulse **OK** para pasar al siguiente dígito. El dígito anterior se indica con un *.
- d. Después de pulsar **OK** para introducir el último dígito, pulse **OK** de nuevo para ejecutar el PIN.



Si desea obtener más información sobre la pantalla y el teclado, consulte *Resumen de la pantalla* en la página 11.

Para introducir el PIN desde la interfaz web, haga lo siguiente:

- a. Conecte un ordenador al terminal a través de la interfaz LAN o WLAN.
- b. Inicie el navegador de Internet.
- c. Introduzca «**ut.bgan**» en el campo de dirección.¹ Si se necesita un PIN, la interfaz web se lo pedirá ahora.
- d. Escriba el PIN y haga clic en **OK** (Aceptar).
- e. Si no introduce el código PIN ahora, puede hacerlo más adelante desde la lista de alarmas. Haga clic en **▲** en la parte superior de la página para acceder a la lista.

1. También se puede introducir la dirección IP local del terminal (por defecto 192.168.0.1). Para ver la dirección IP local en la pantalla, entre en el menú y seleccione **Properties > IP Address** (Propiedades > Dirección IP).

7 Oriente la antena

Antes de orientar la antena se puede utilizar el mapa de cobertura que figura a continuación para buscar su ubicación aproximada en relación con los satélites. Seguidamente puede usar la brújula para buscar la dirección de apuntamiento al satélite más cercano.

Los satélites de Inmarsat se encuentran sobre el ecuador, en el centro cada una de sus respectivas huellas.

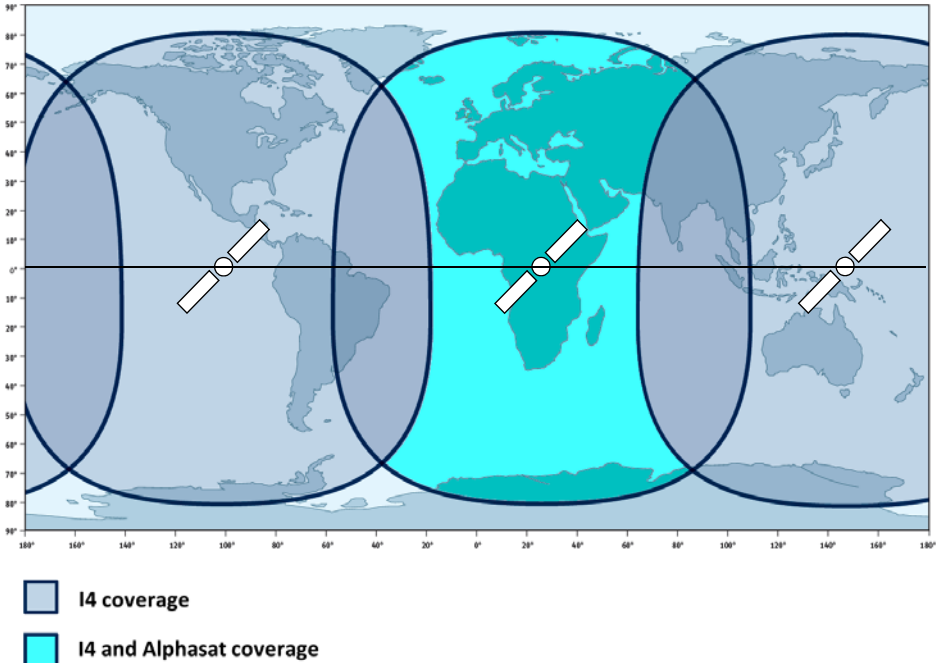

Orientación de la antena

Para obtener un ancho de banda y un tiempo de funcionamiento óptimos, ajuste la posición de la antena con mucha precisión.

Haga lo siguiente:

- Utilice la brújula para localizar la dirección aproximada desde la cara delantera de la antena al satélite.
- Use la pantalla y el sonido de orientación para buscar la potencia de señal más alta posible, mientras gira e inclina lentamente la antena EXPLORER 710.
- Pulse **OK** en el teclado de la pantalla cuando haya conseguido la potencia de señal más alta posible.

En este momento, EXPLORER 710 comienza a establecer la conexión con la red BGAN.

NOTA: Predeterminadamente, EXPLORER 710 se conecta de forma automática a Internet al conectar un equipo a la interfaz LAN o WLAN (conexión de datos estándar).

Si no se va a utilizar la conexión LAN / WLAN, **retire el cable o desactive la interfaz para evitar el pago** de las transmisiones a través de esta interfaz.

Para iniciar un nuevo proceso de orientación:

- Seleccione  en la pantalla.
- Seleccione **Point now** (Orientar ahora).
- Realice el proceso de orientación como se indica anteriormente.

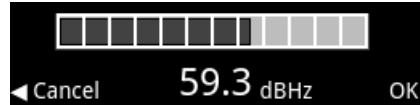
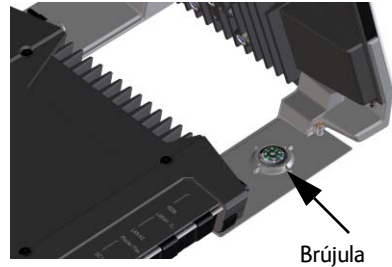



Acceso a la interfaz web del EXPLORER 710

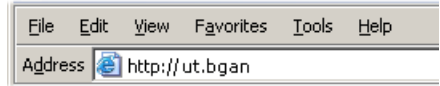

La interfaz web se usa para la configuración y el uso diario del EXPLORER 710. Para acceder a la interfaz web, haga lo siguiente:

1. Conecte un ordenador, una tableta o un teléfono inteligente al EXPLORER 710.
2. Inicie el navegador de Internet.
3. Introduzca «**ut.bgan**» en el campo de dirección.¹



La interfaz web se abre en este momento en su navegador. Si desea información acerca de cómo usar la interfaz web, haga clic en  para acceder al manual del usuario.

Uso de WLAN



Conexión a la WLAN

1. Compruebe que la WLAN esté activada en su EXPLORER 710. En la línea superior de la pantalla se muestra qué interfaces están activadas.
2. Si su dispositivo no está próximo al terminal, coloque la antena de WLAN del transceptor en posición vertical.
3. Coloque su dispositivo habilitado para WLAN (ordenador, tableta o teléfono inteligente) cerca del EXPLORER 710, pero **no** en frente de la antena.
4. En su dispositivo, busque redes WLAN disponibles.
5. Seleccione el punto de acceso de WLAN del EXPLORER 710 cuando aparezca en la lista de redes inalámbricas disponibles. El nombre predeterminado es **EXPLORER 710**.



-
1. También se puede introducir la dirección IP local del terminal (por defecto 192.168.0.1). Para ver la dirección IP local en la pantalla, entre en el menú y seleccione **Properties > IP Address** (Propiedades > Dirección IP).

NOTA: Necesitará introducir una contraseña. Predeterminadamente, la contraseña es el **número de serie** de su EXPLORER 710 y el tipo de codificación es **WPA2**.

Su dispositivo ya está conectado al EXPLORER 710. Si el EXPLORER 710 está registrado en la red BGAN, la conexión a Internet se establece automáticamente.

Ya puede navegar por Internet, comprobar el correo electrónico, enviar archivos, etc.

Llamadas: si desea utilizar la WLAN para hacer llamadas a través de la red BGAN, debe tener instalado un cliente SIP en su teléfono inteligente. Consulte *Conexión de un teléfono a WLAN o LAN para hacer llamadas* en la página 9.



Conexión a Internet

Datos estándar

Predeterminadamente, el EXPLORER 710 se conecta automáticamente a Internet usando una conexión de datos estándar cuando se conecta el equipo a la interfaz LAN o WLAN.

Con una conexión de datos estándar se puede navegar por Internet, enviar correos electrónicos, etc.

La conexión automática a Internet se puede desactivar desde la interfaz web.

Inicio del streaming

Para iniciar el streaming desde la pantalla, haga lo siguiente:

1. Seleccione el icono de conexión de datos de la esquina inferior izquierda de la pantalla.

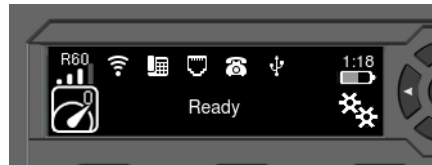

2. Use los botones de flecha para marcar la conexión que desea iniciar y pulse **OK** para iniciarla.

NOTA: Use la interfaz web para configurar las conexiones de datos seleccionables.

Conexión de un teléfono a WLAN o LAN para hacer llamadas



Su teléfono inteligente o teléfono IP se puede configurar para hacer y recibir llamadas a través de la red BGAN usando el número de teléfono del terminal. También se pueden hacer llamadas locales a otros terminales conectados al EXPLORER 710.

NOTA: Asegúrese de que su teléfono tiene integrado un cliente SIP. Si no cuenta con un cliente SIP, en Internet hay aplicaciones SIP disponibles para descargarlas.

Primera configuración

Si es la primera vez que conecta su teléfono a la interfaz LAN o WLAN para hacer llamadas, primero se deben ajustar los datos del servidor SIP en su teléfono inteligente. Para obtener información sobre cómo hacerlo, consulte la documentación del usuario de su teléfono inteligente y la aplicación SIP. Es posible que se le pida introducir algunos de los siguientes datos:

- Dirección y puerto del servidor SIP Dirección predeterminada: **192.168.0.1**,
puerto: **5060**
- Nombre de usuario N.º local en EXPLORER 710 (**0501** a **0516**)
- Contraseña Predeterminadamente la misma que el nombre de usuario
- Prioridad de códec Tipo de códec de mayor prioridad: G.711

El nombre de usuario y la contraseña deben coincidir con los ajustes del terminal IP de la interfaz web del EXPLORER 710.

Conexión del teléfono inteligente para hacer llamadas

Para usar su teléfono para hacer llamadas a través del EXPLORER 710 usando la WLAN, haga lo siguiente:

1. Encienda el terminal EXPLORER 710.
2. Conecte el teléfono inteligente al punto de acceso inalámbrico del EXPLORER 710. Consulte *Uso de WLAN* en la página 7.
3. Inicie la aplicación SIP.

Ahora debería poder hacer y recibir llamadas a través de BGAN.





Conexión de un terminal IP con cable para hacer llamadas

NOTA: Asegúrese de que su terminal IP cumple con PoE de la clase 2 (7 W).

Para conectar un terminal IP con cable, haga lo siguiente:

1. Encienda el terminal EXPLORER 710.
NOTA: Asegúrese de que el PoE está habilitado en el terminal. Habilite PoE en la interfaz web.
2. Conecte el cable LAN entre el terminal IP y LAN#1 del terminal.
3. Para usar el terminal, consulte la documentación del mismo.
Consulte también el apartado *Primera configuración* en la página 9.

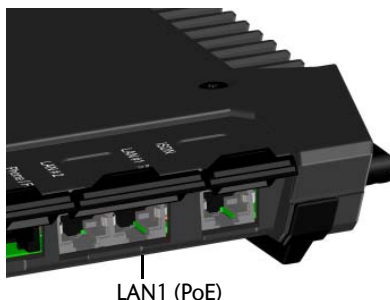

Ahora debería poder hacer y recibir llamadas a través de BGAN.



Realización de llamadas de voz

Llamada desde el terminal

Para hacer una llamada desde un teléfono conectado al terminal EXPLORER 710:

marque **00 <prefijo de país> <número de teléfono> seguido de #.**

Ejemplo: para llamar a Cobham SATCOM en Dinamarca: (+45 39558800):

marque **00 45 39558800 #**

NOTA: Existen dos calidades de audio: voz estándar y audio de 3,1 kHz. Predeterminadamente, se usa la calidad de voz estándar. Para forzar el uso de la calidad de voz estándar en la llamada, marque **1*** antes del número. Para forzar el uso de la calidad de audio de 3,1 kHz en la llamada, marque **2*** antes del número.

Llamada al terminal

Para hacer una llamada a un terminal EXPLORER 710:

marque **+<número de móvil>**

(+ es el prefijo para llamar fuera del país en el que se encuentra).







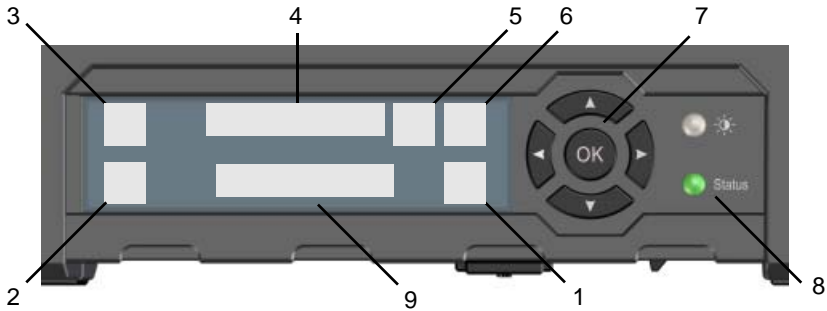

NOTA: Hay dos números de voz, uno para el audio de 3,1 kHz y otro para la voz estándar.

Los números de voz del terminal se encuentran en la suscripción del proveedor de servicios de telecomunicación. Los números figuran como **MS-ISDN** (voz estándar y SMS) y **AMS-ISDN** (ISDN, fax y audio de 3,1 kHz).

Resumen de la pantalla



- | | |
|---|--|
| 1. Menú | Abre el menú de la pantalla. Si desea un resumen del menú, consulte la página siguiente. |
| 2. Conectar | Le permite iniciar una conexión de datos. |
| 3. Potencia de señal de la señal del satélite | Muestra la potencia de señal de la conexión del satélite y el tipo de haz (G: Haz global, R: Haz regional, N: Haz estrecho). |
| 4. Interfaces encendidas / apagadas | Le permite encender y apagar las interfaces. |
| 5. Advertencia | Muestra si hay mensajes de advertencia. |
| 6. Estado de la batería | Muestra el estado de la batería interna y la batería externa (si están conectadas). |
| 7. Teclado para la navegación | Le permite cambiar entre las opciones disponibles (teclas de flecha) y seleccionarlas (OK). |
| 8. Indicador de Status | Muestra el estado. La tabla de la siguiente página explica los patrones de los indicadores. |
| 9. Texto de Status | Muestra el estado actual del EXPLORER 710 y la conexión a la red. |

Patrón de los indicadores		Significado
	Parpadeo rápido en verde	Encendiéndose
	Parpadeo lento en verde	Encendido (listo)
	Verde constante	Encendido con entrada de CC
	Parpadeo lento en amarillo	Cargando la batería
	Parpadeo rápido en amarillo	Apagándose
	Amarillo constante	Advertencia (recuperable por el usuario)
	Rojo constante	Error. Consulte la pantalla o la interfaz web.
	Parpadeo en azul	Cargando software al terminal
	Apagado	Apagado o modo oculto



Menú de la pantalla

